

PRESURIZADORES LÍNEA INTELIGENTE

ALMO 32



ALMO 35



ALMO 37



EQUIPOS CONFORTABLES, COMPACTOS Y VERSÁTILES

¡TECNOLOGÍA APLICADA QUE TE ENCANTARÁ!

MODELO	SERVICIOS	PESO	CAUDAL MÁX.
ALMO 32	2	32m (3.2 kg/cm ²)	35 l/min
ALMO 35	3	4.0 (40kg/cm ²)	45 l/min
ALMO 37	4	42m (4.2kg/cm ²)	50 l/min

SISTEMAS INTEGRADOS:

SISTEMA CONTRA ALTOVOLTAJE

NUESTRA LÍNEA INTELIGENTE SE PROTEGERÁ AL DETECTAR UN VOLTAJE ALTO O BAJO, DE TAL MANERA PROTEJERÁ EL MOTOR DE UN DAÑO GRAVE.

SISTEMA ANTIBLOQUEO

NUESTRA LÍNEA INTELIGENTE AL NO DETECTAR FUNCIONAMIENTO CADA 72HRS. ENCENDERÁ POR UN PERIODO DE 3MIN. PARA EVITAR SE TRABE EL IMPULSOR

EQUIPOS CONFORTABLES, MAYOR PRESIÓN, ENCENDIDO REGULABLE.

Nuestra línea de presurizadores inteligentes es la elección ideal para tu hogar gracias a su rendimiento excepcional y la presión confortable que proporciona. Estos presurizadores son especialmente diseñados para instalaciones en cisternas y tinacos, ofreciendo la capacidad perfecta para satisfacer las necesidades de 1 a 4 servicios. Garantizamos una experiencia eficiente y fiable que mejorará tu sistema de agua, asegurando un suministro constante y potente en cada grifo de tu hogar. Descubre el confort que mereces con nuestra gama de presurizadores.

CURVAS DE RENDIMIENTO

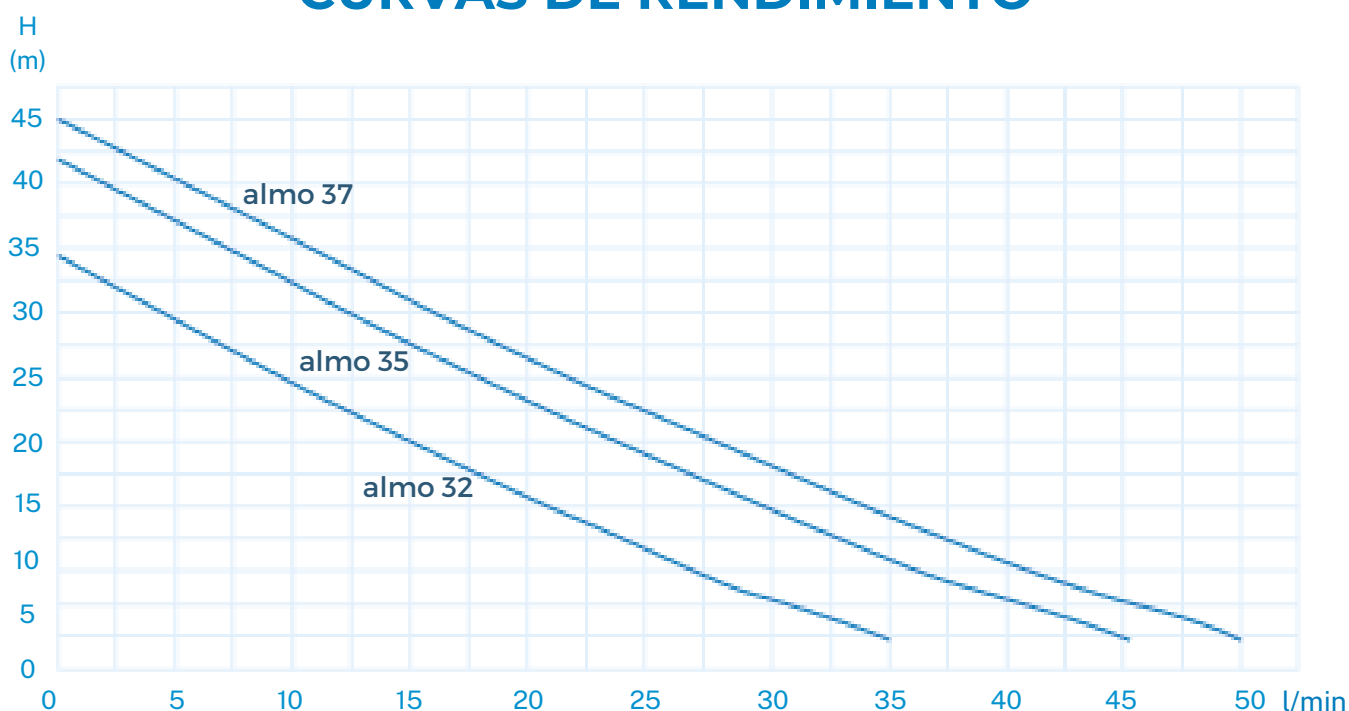

INSTALACIÓN

TIPS PARA ASEGURAR EL RENDIMIENTO DE TU BOMBA

- No cortar clavija
- Cubrir el equipo en intemperie

Diagrama de instalación por cisterna



Diagrama de instalación por tinaco



Posiciones correctas de instalación

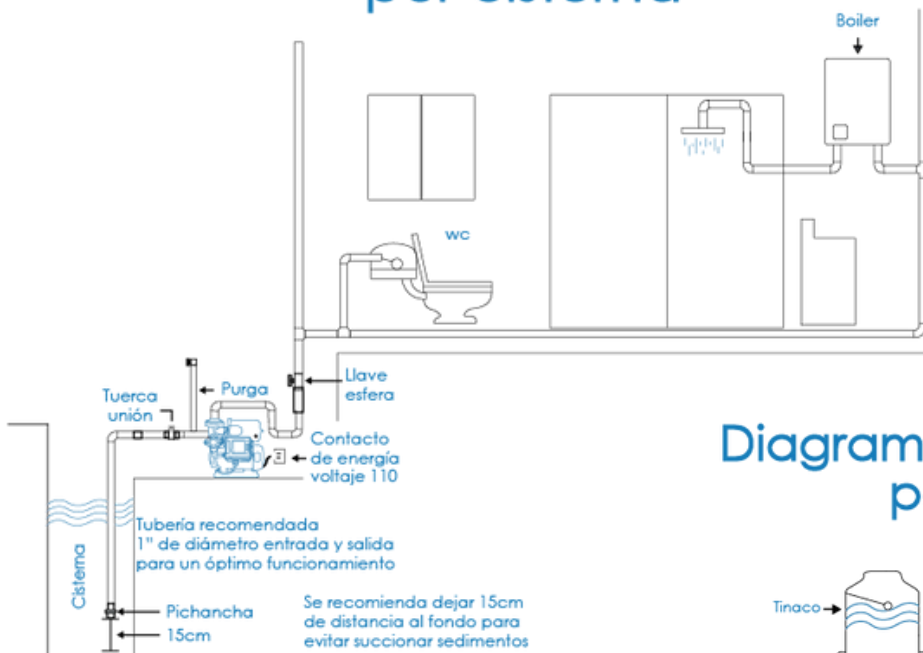
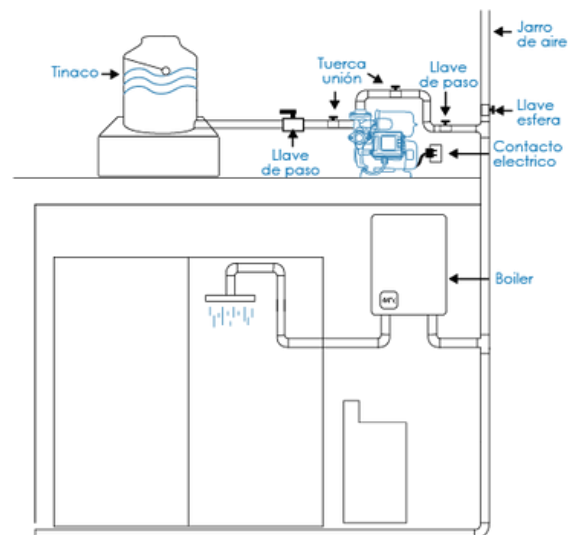
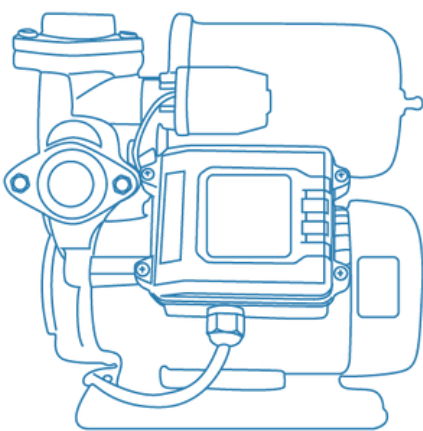

Con la base establecida en el suelo

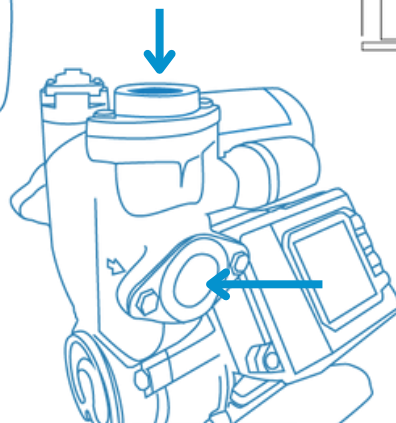

Bridas en posición vertical y horizontal ideal para adecuarse a cada necesidad.